



国家知识产权局

NATIONAL INTELLECTUAL PROPERTY ADMINISTRATION, PRC

## 郑重声明

- 一、经授课教师同意，本课件仅作为交流学习使用，禁止作为商业用途。
- 二、任何单位和个人未经授权不得转载。
- 三、在交流使用过程中，不得擅自篡改课件内容。
- 四、课件中涉及的观点不代表我局立场。
- 五、使用课件中的数据、图表时请注明来源，保证完整性，避免断章取义。
- 六、课件中涉及的政策法规或其它信息的有效性，请以相关主管部门(单位)公布为准。



欢迎关注微信公众号“专利文献众享”或扫描左侧二维码，获取最新公益讲座信息及专利文献服务。

公益讲座

[www.cnipa.gov.cn/wxfw](http://www.cnipa.gov.cn/wxfw)



国家知识产权局

NATIONAL INTELLECTUAL PROPERTY ADMINISTRATION, PRC

# 网络证据的审查与认定

复审和无效审理部

许媛媛



欢迎关注微信公众号“专利文献众享”或扫描左侧二维码，获取最新公益讲座信息及专利文献服务。

公益讲座

[www.cnipa.gov.cn/wxfw](http://www.cnipa.gov.cn/wxfw)

# 目录页

01

网络证据概述

02

网络证据使用现状

03

典型案例分析

04

举证责任分配探讨

# 1. 网络证据概述

## 电子证据

电子证据是指在计算机或计算机系统运行过程中产生的，以其记录的内容来证明案件事实的电磁记录物。



## 网络证据

网络证据是以数字的形式保存在计算机存储器或外部存储介质中，能够证明案件真实情况的数据或信息。



公益讲座

[www.cnipa.gov.cn/wxfw](http://www.cnipa.gov.cn/wxfw)

## 2. 无效宣告程序中网络证据使用现状

- 网络证据占比持续增加
- 证据来源广泛
- 证据形式多样
- 管理机制不透明
- 编辑修改机制动态调整
- 证据保全不规范





### 3. 典型案例：Facebook网站证据（案例一）

#### 案件基本信息

发明创造名称：沙发椅（ART518）

申请日：2016年08月12日



立体图



后视图

涉案专利



公益讲座

[www.cnipa.gov.cn/wxfw](http://www.cnipa.gov.cn/wxfw)

### 3. 典型案例（案例一）

法律依据：专利法第23条第1款

证据：在香港作出的公证文书。

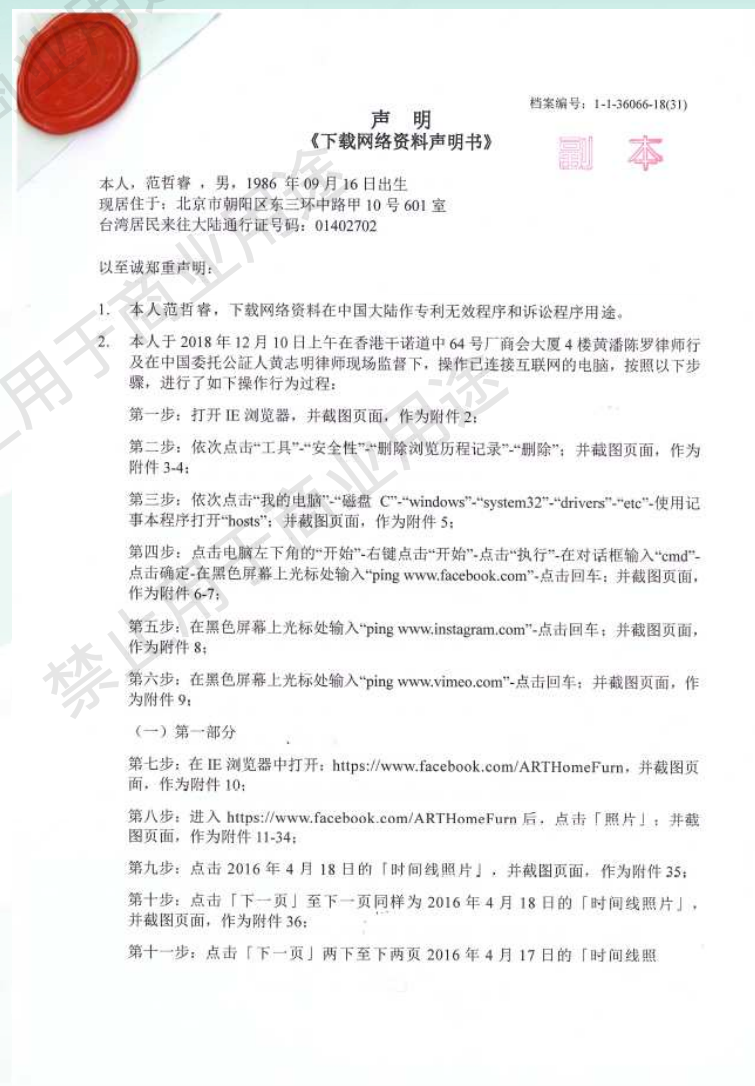

证据1

### 3. 典型案例（案例一）

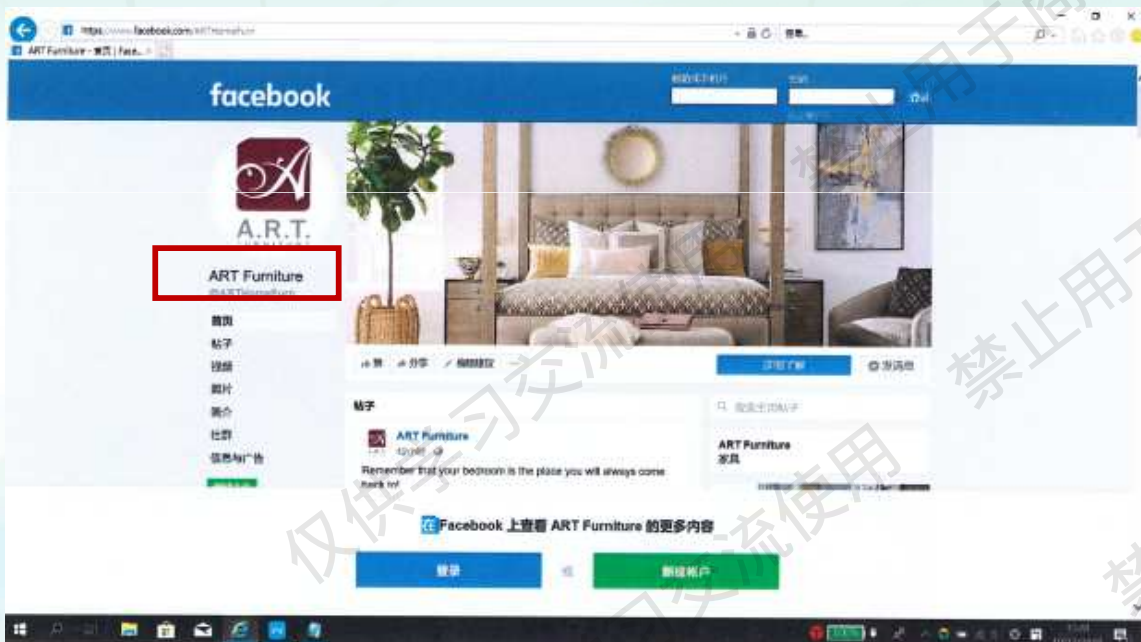

证据1

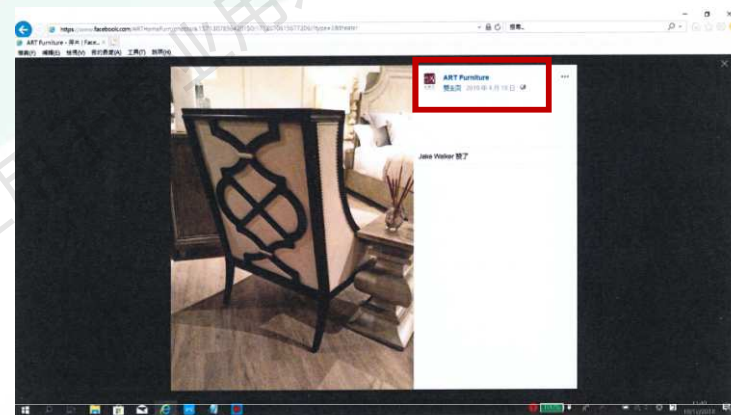
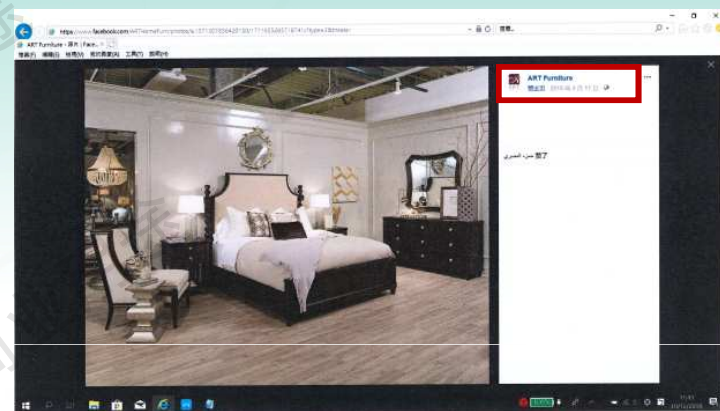

证据1

**无效宣告请求理由：**请求人主张使用证据1中Facebook网站帖子相关照片中的沙发椅作为对比设计，认为涉案专利与对比设计构成实质相同的外观设计，主张对比设计的公开时间为帖子页面显示的发布时间。



### 3. 典型案例：Facebook网站证据（案例二）

#### 案件基本信息

发明创造名称：斗柜（TRA-2）

申请日：2014年12月29日



俯视图



立体图

涉案专利



公益讲座

[www.cnipa.gov.cn/wxfw](http://www.cnipa.gov.cn/wxfw)

### 3. 典型案例（案例二）

法律依据：专利法第23条第1款

证据：在香港作出的公证文书。

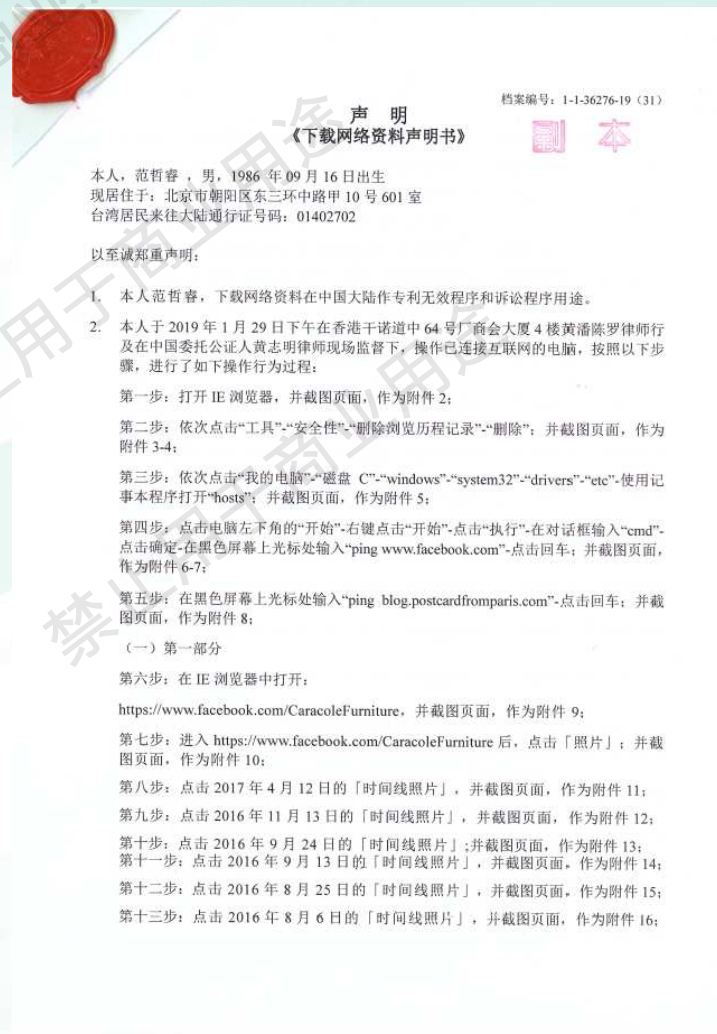

证据2

### 3. 典型案例（案例二）

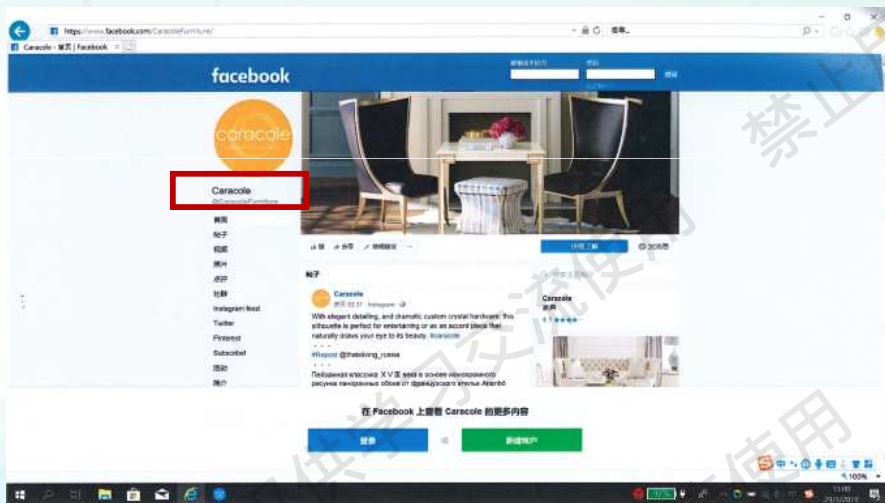

证据2

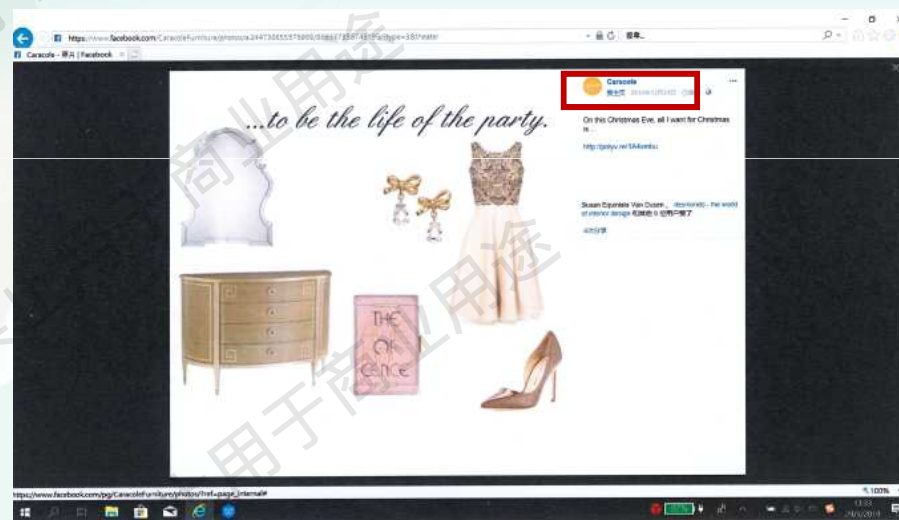

证据2

**无效宣告请求理由：**请求人主张使用证据2中Facebook网站帖子相关照片中的斗柜作为对比设计，认为涉案专利与对比设计构成实质相同的外观设计，主张对比设计的公开时间为帖子页面显示的发布时间。



### 3. 典型案例：腾讯视频证据（案例三）

#### 案件基本信息

发明创造名称：游戏机（幸运彩球）

申请日：2017年08月29日



主视图



立体图

涉案专利



### 3. 典型案例：腾讯视频证据（案例三）

- 法律依据：专利法第23条第1款、第2款
- 证据：（2019）粤广南方第008646号公证书



视频用户上传  
2017年07月03日发布

### 3. 典型案例：优酷视频证据（案例四）

#### 案件基本信息

发明创造名称：火山型喷雾器

申请日：2014年06月19日



主视图

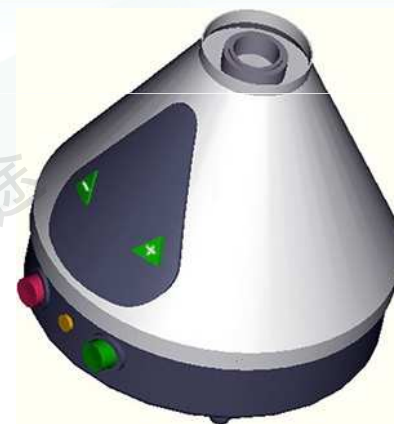

立体图

涉案专利



公益讲座

[www.cnipa.gov.cn/wxfw](http://www.cnipa.gov.cn/wxfw)

### 3. 典型案例：优酷视频证据（案例四）

- 法律依据：专利法第23条第1款、第2款
- 证据：（2017）深南证字第19588号公证书



用户quduoheng





### 3. 典型案例：优酷视频证据（案例五）

#### 案件基本信息

发明创造名称：便携影视滑轨  
(青牛BX200套装)

申请日：2017年11月17日

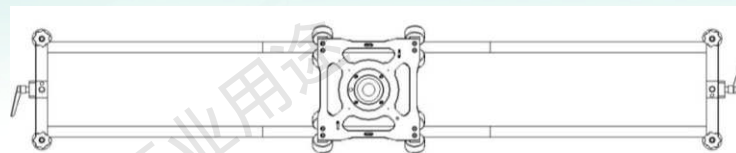

主视图

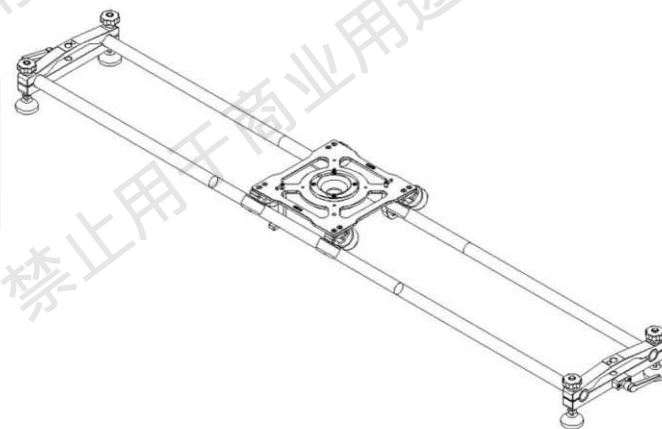

立体图

涉案专利



公益讲座

[www.cnipa.gov.cn/wxfw](http://www.cnipa.gov.cn/wxfw)



### 3. 典型案例：优酷视频证据（案例五）

- 法律依据：专利法第23条第1款、第2款
- 证据：（2019）宁钟证经内字第5175号公证书



上传于 2017-10-26  
鸿轩影视科技



公益讲座

www.cnipa.gov.cn/wxfw

### 3. 典型案例：优酷视频证据（案例五）

- 反证

- 专利权人提交的反证公证了如下的证据保全过程：

- 登录“优酷”网站，输入邮箱和对应密码进行登录，点击用户头像进行视频上传，在视频上传的过程中将隐私设置为“私密—仅自己可看”，上传完毕后再将其设置为“公开”。



# 4. 举证责任的分配

## 举证责任分配的一般规则

“谁主张，谁举证”——当事人对自己提出的主张，有责任提供证据予以证明。

主张法律关系存在的当事人，应当对产生该法律关系的基本事实承担举证证明责任；

主张法律关系变更、消灭或者权利受到妨害的当事人，应当对该法律关系变更、消灭或者权利受到妨害的基本事实承担举证证明责任。

## 举证责任分配的特殊规则

### 诚信原则和公平原则

在个案审理中，综合当事人的举证能力以及待证事实发生的盖然性对举证责任进行分配。



公益讲座

[www.cnipa.gov.cn/wxfw](http://www.cnipa.gov.cn/wxfw)

